

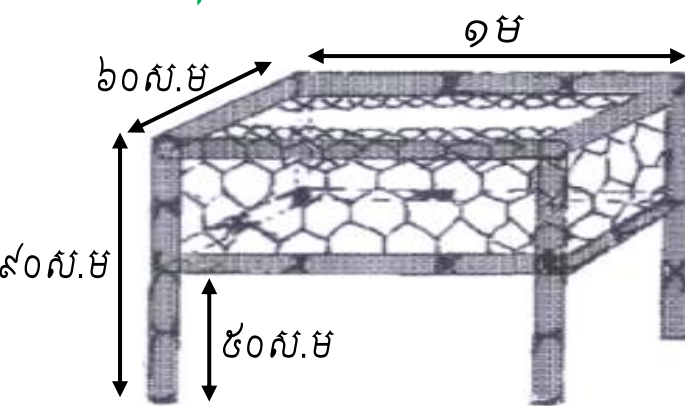

# បច្ចេកទេសចិញ្ចឹមមាន់ស្រុកសម្រាប់ទីផ្សារ

## ការរៀបចំ និងសាងសង់ទ្រុងសម្រាប់មាន់

តើយើងធ្វើទ្រុងថែរក្សាកូនមាន់យ៉ាងដូចម្តេច?



ត្រូវធ្វើពី ឈើ ឬ ឫស្សី

ត្រូវធ្វើពីឈើ និងសំណាញ់

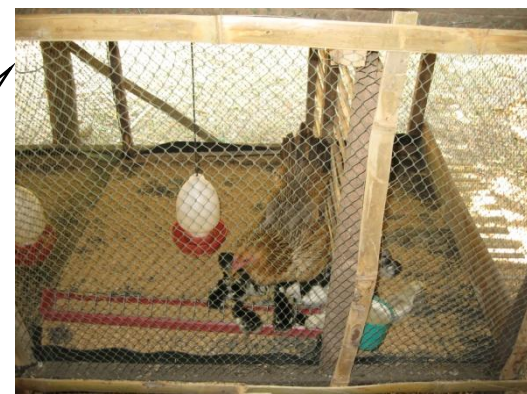

ការសាងសង់ទ្រុងមាន់ធំ (ពិន្ទុសកាត់មើលពីលើ)

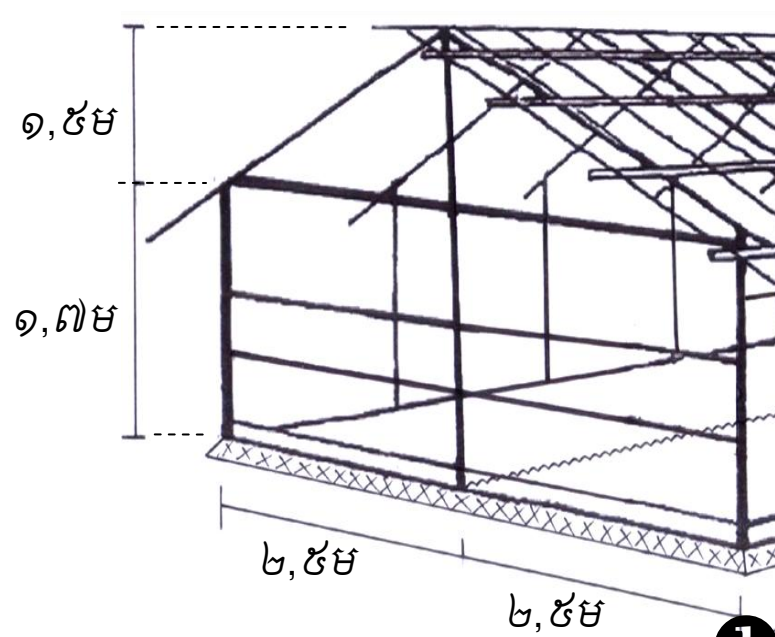
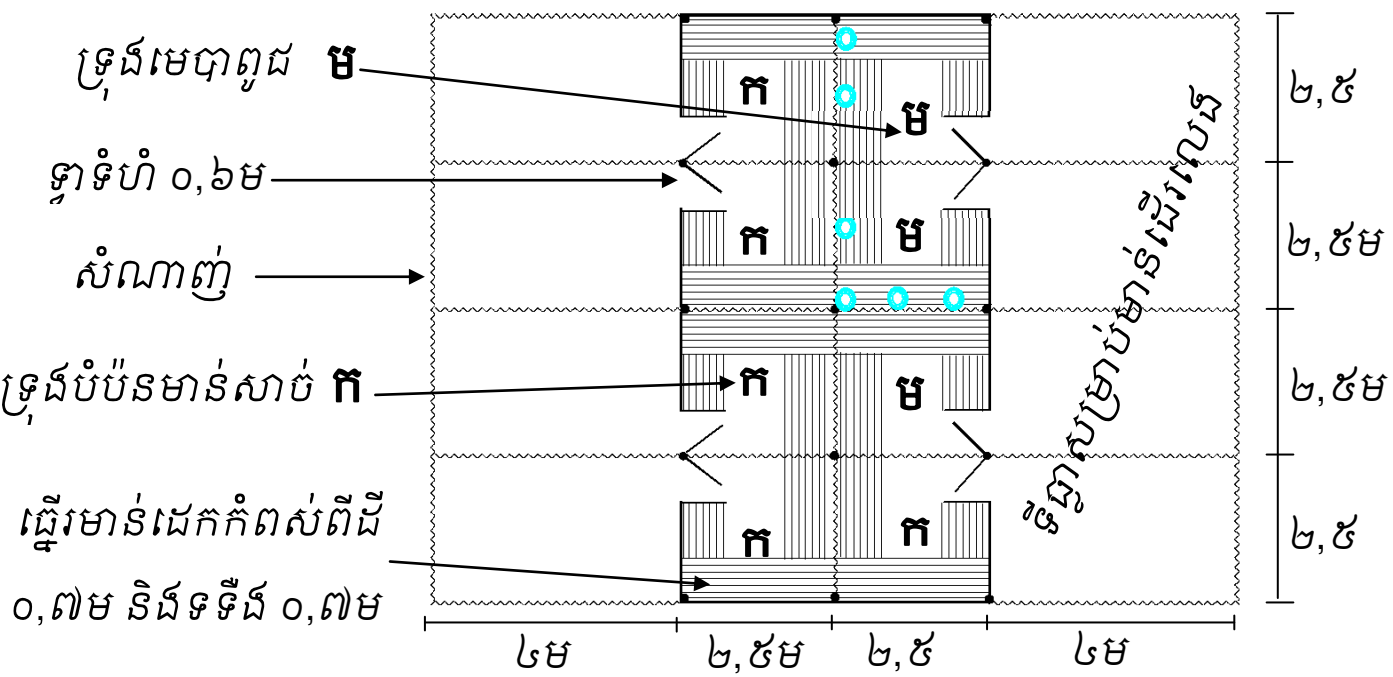



សំយ៉ាបសម្រាប់រក្សាកូនមាន់  
ប្រវែង ២,៥ម គុណ ៥ម



ផ្ទៃសម្រាប់មាន់ដេក៖ កំពស់ពីដី  
០,៧ម បន្ទា ០,៧ម និងចន្លោះ  
បង្គីដេកនិមួយៗ ០,២៥ម



• ចំនួនសំបុកត្រូវសមស្របតាម  
ចំនួនមេមាន់

• កុំឲ្យមានស្រមើរត្រូវដាក់បាត  
សំបុក៖ ថ្នាំជក់ ស្លឹកចេក  
ស្លឹកសារម៉ាវព្រៃ ស្លឹកស្ពៅ ស្លឹកត្រៃ  
ស្លឹកទាប ឬស្លឹកទន្រានខែត្រ



## ស្លូកចំណីមាន់



គុណសម្បត្តិស្លូកចំណីធ្វើពីធុងជ័រ៖

- មិនធ្វើឲ្យចំណីកំពប់ ខ្លះខ្លាយដោយ  
ការចឹកចំណីចោល និងមិនឲ្យកកាយ
- ចំណាយលុយតិចសម្រាប់ទិញ ឬធ្វើ
- អនាម័យល្អ

## ស្លូកទឹកមាន់



ស្លូកទឹកធ្វើពី  
កំប៉ុងជ័រ

ស្លូកទឹកធ្វើពី  
ដើមឬស្សី

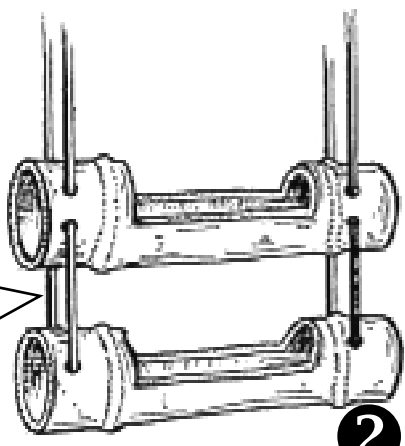



# គម្រោងបង្ហាញបច្ចេកវិទ្យាដើម្បីបង្កើនផលិតភាពជុំវិញតំបន់ទន្លេសាប (TSTD)

## ការជ្រើសរើសពូជមាន់ និងការគ្រប់គ្រងកូនមាន់

តើត្រូវជ្រើសរើសមាន់សម្រាប់ចិញ្ចឹមរបៀបណា?



- កូនមាន់មានចលនាក្លៀវក្លា រហ័សរហួន
- មេបាសុខភាពល្អ និងមិនធ្លាប់កើតជម្ងឺធ្ងន់
- មិនត្រូវទិញកូនមាន់មានរោមស្អិត ពោះធ្លាក់ ឬរឹង និងមានពំណខ្សោរ



- រូបរាងធំធេង រឹងមាំ និងមិនដែលកើតជម្ងឺធ្ងន់
- មានទម្ងន់ពី ១,២គ.ក្រ ឡើង
- អាយុពី ៧ខែ ទៅ ៣ឆ្នាំ

- មានរាងល្អ ធំធេង រឹងមាំ មិនធ្លាប់កើតជម្ងឺធ្ងន់
- មានទម្ងន់ពី ២គ.ក្រ ឡើង
- រហ័សរហួន ពូកែជាន់មេ
- មានអាយុពី ៩ខែ ទៅ ៣ឆ្នាំ



- មេផ្តល់ស៊ីត ១ឆ្នាំ បាន ៤ ទៅ ៥សារ
- ពង ១សារៗ មានស៊ីតពី ៨ ទៅ ១២គ្រាប់
- កូនញាស់យ៉ាងតិច ៨ក្បាល ក្នុង ១សំបុក

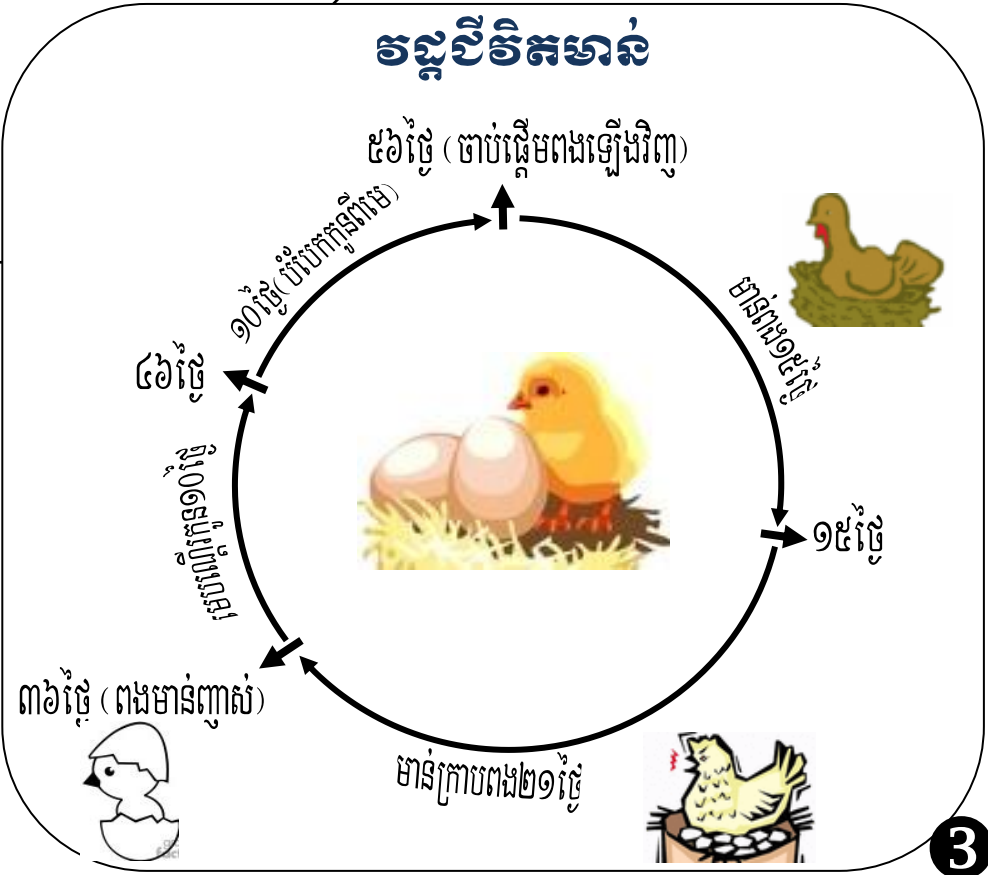



# គម្រោងបង្ហាញបច្ចេកវិទ្យាដើម្បីបង្កើនផលិតភាពជុំវិញតំបន់ទន្លេសាប (TSTD)

## តើយើងបំបែកកូនមាន់ពីមេនៅអាយុ ១០ថ្ងៃយ៉ាងដូចម្តេច?

ដាក់មេ និងកូនទើបញ្ជាស់ក្នុងទ្រុងកូនដែលមានក្រាលអង្កាម ឬកំទេចអាចម័រណា

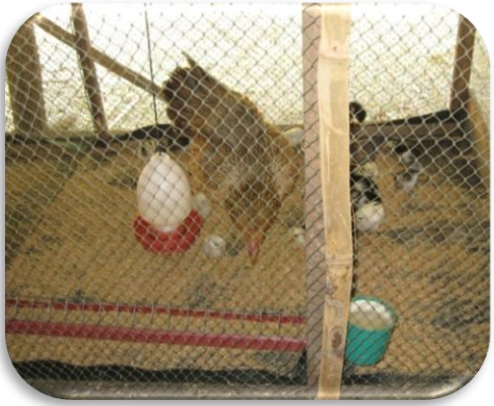

- យកមេចេញពេលកូនមាន់អាយុ១០ថ្ងៃ
- ត្រូវយកបាវ ឬក្រដាសបាំងជុំវិញទ្រុងកូនមាន់ដើម្បីរក្សាកំដៅកូនមាន់

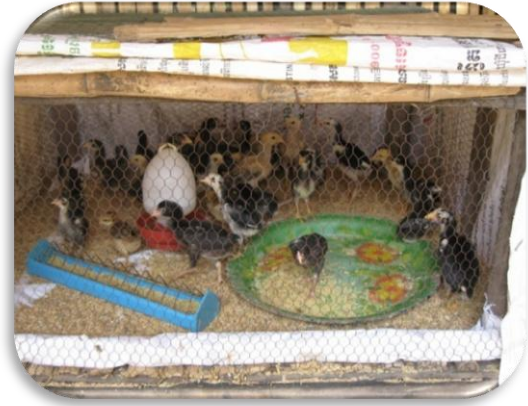

បើត្រូវដាក់ខ្នាំង ឬពេលយប់ត្រូវបន្ថែមកំដៅដោយប្រើក្តុមធូលីកំដៅ ឬអំពូលភ្លើង (មូល)



កូនមាន់អាយុបាន ១ខែ ព្រលែងឲ្យដើរស៊ីចំណីដោយសេរីនៅក្នុងទ្រុងបំប៉ន



## តើយើងអាចដឹងពីកំដៅក្នុងទ្រុងកូនមាន់យ៉ាងដូចម្តេច?

កូនមាន់ដើររកស៊ីធម្មតា

ប្រភពកំដៅ (អំពូល ឬក្តុមធូលី)

កូនមាន់ផ្គុំ ឬដេកគរលើគ្នា

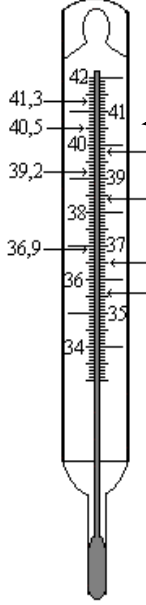
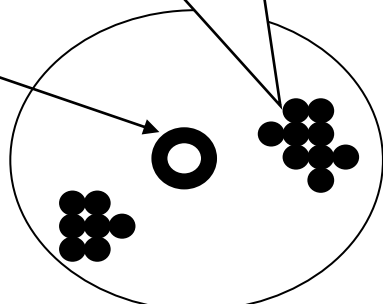
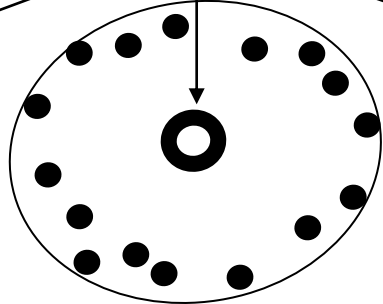
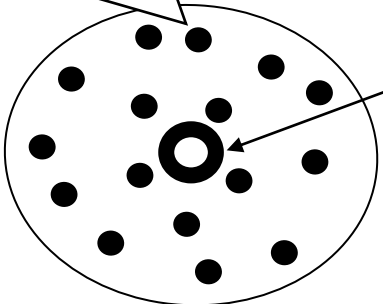

កំដៅសម្រាប់មាន់ ៣៥-៣៧អង្សាសេ

កំដៅល្មមគ្រប់គ្រាន់

កំដៅខ្លាំងពេក (នៅឆ្ងាយពីប្រភពកំដៅ)

កំដៅត្រជាក់ខ្លាំង



# ចំណីអាហារសម្រាប់មាន់

តើចំណីមាន់ជុំវិញខ្លះដើម្បីឲ្យមានគុណភាពល្អ និងមានលូតលាស់លឿន?

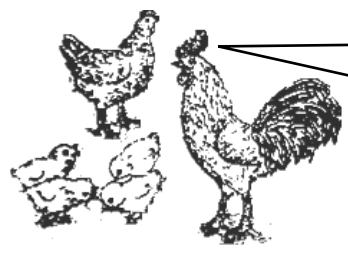

ចំណីមាន់គុណភាពល្អ ត្រូវមាន៖  
ប្រូតេអ៊ីន ថាមពល វីតាមីន  
និងសារធាតុរ៉ែ គ្រប់គ្រាន់

តើសារធាតុចំណីទាំងនេះមានប្រភពមកពីណា ?

**ប្រូតេអ៊ីន**

**ថាមពល**

## វីតាមីន

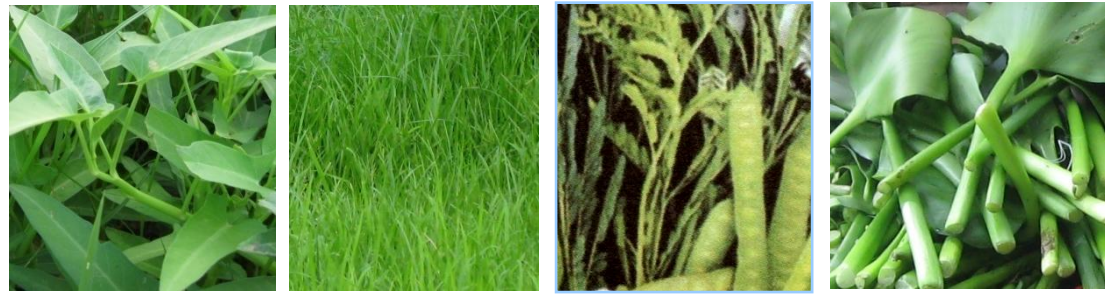

ត្រកួន      ស្មៅ      កន្ទីថេត      កំប្លោក



ស្លឹកបាស      ឆៃ      ចកបាយទា

សំបកខ្នង ខ្មៅ



## សារធាតុរ៉ែ

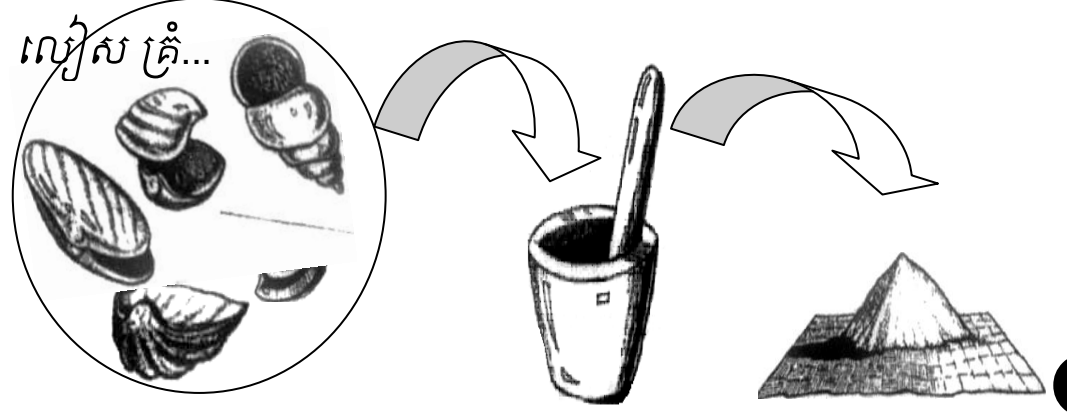



# គម្រោងបង្ហាញបច្ចេកវិទ្យាដើម្បីបង្កើនផលិតភាពជុំវិញតំបន់ទន្លេសាប (TSTD)

## ការចិញ្ចឹមជន្លេនក្រហមសម្រាប់ជាចំណីបំប៉នបន្ថែម



តើជន្លេនក្រហមមានសារៈប្រយោជន៍អ្វីខ្លះ?

- ជន្លេនជួយឲ្យមានដំឡើងលឿន
- ជួយកាត់បន្ថយការចំណាយលើចំណីមាន់

តើត្រូវចិញ្ចឹមជន្លេនយ៉ាងដូចម្តេចដើម្បីឱ្យទូលស្រស់ល្អ?



- 1.**
- កន្លែងចិញ្ចឹមរាងចតុកោណកែង មានទទឹង ១,២ម បណ្តោយ ៣ម
  - ជញ្ជាំងកំពស់ពីដី ៣តិក
  - ជញ្ជាំង និងបាតក្រាលដោយផ្ទាំងកៅស៊ូ និងចោះរន្ធនៅបាត

- ដាក់លាមកគោស្រស់ កម្រាស់១តិក
- ស្រោចទឹកលើលាមកគោឱ្យសើមល្មម



- 2**



- 3**
- ដាក់ពូជជន្លេនរាយលើលាមកគោ
  - បន្ទាប់មកស្រោចទឹក ពីលើបន្តិចទៀត
  - ធ្វើដំបូលការពារកំដៅ និងភ្លៀងឱ្យបានជិតល្អ



- 4**
- ធ្វើគម្របពីលើការពារការស៊ីបំផ្លាញពីសត្វផ្សេងៗ (សត្វគីង្កក់ ហ៊ីង កង្កែប ថ្ងៃន...)
  - បន្ថែម (ស្រោច) លាមកគោខាប់ (កូរលាយទឹក) ៣ ថ្ងៃ ម្តង

- ចិញ្ចឹមបាន ២ ខែអាចចូកជន្លេនឱ្យមាន់ស៊ីរាល់ថ្ងៃ
- មាន់១ក្បាលអាចស៊ី ២-៣ ជន្លេន ក្នុង១ថ្ងៃ
- ត្រូវចាក់លាមកគោបំពេញកន្លែងបានចូកជន្លេនឲ្យមាន់ស៊ី



**6**



# ការផ្តល់ចំណីអាហារសម្រាប់មាន់

តើត្រូវផ្តល់ចំណីមាន់អាយុចាប់ពីខែឡើងយ៉ាងដូចម្តេច?



ចំណីផ្សំស្រេច

៥០%



ច្របល់ចំណីចូលគ្នា

៥០%

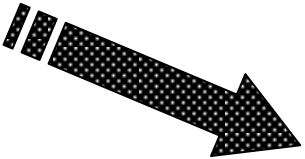

ផ្តល់បន្ថែមបន្ថែម សម្រាប់មាន់ ដោយព្យួរក្នុងទ្រូង



## ការផ្តល់ចំណីកូនមាន់



- អាយុ ១ថ្ងៃ ទៅ ១៤ថ្ងៃ ផ្តល់ ចំណីផ្សំស្រេចសុទ្ធ (បារ)
- អាយុ ១៥ ទៅ ២១ថ្ងៃ ផ្តល់ ចំណីផ្សំស្រេច ដោយលាយ ចុងអង្ករ និងកន្ទក់ ២០%
- អាយុ ២២ ទៅ ៣០ថ្ងៃ ផ្តល់ ចំណីផ្សំស្រេច ដោយលាយ ចុងអង្ករ កន្ទក់ និងបន្ថែម៣០%
- ផ្តល់ទឹកឲ្យគ្រប់គ្រាន់ចាប់ពីញាស់



# គម្រោងបង្ហាញបច្ចេកវិទ្យាដើម្បីបង្កើនផលិតភាពជុំវិញតំបន់ទន្លេសាប (TSTD) ជីវៈសុវត្ថិភាព និងអនាម័យមាន់

បាចទឹកកំបោរសម្លាប់មេរោគ  
ក្នុងទ្រុងបាន១អាទិត្យ  
ទើបដាក់មាន់ចិញ្ចឹម



- ដាក់មាន់ជាក្រុមតាមអាយុ
- ផ្ទៃបាតទ្រុងស្អិតជានិច្ច
- បាតទ្រុងត្រូវដាក់អង្កាម
- សំអាតលាមករៀងរាល់ថ្ងៃ
- សំអាតស្នូកចំណីរាល់ថ្ងៃ
- ផ្លាស់ប្តូរទឹកឲ្យបានញឹកញាប់



មាន់មកថ្មីត្រូវក្រុងទុក  
២អាទិត្យ បើឃើញមាន  
សុខភាពល្អទើបដាក់ចូល  
គ្នា (ការពារឆ្លងជម្ងឺ)

មិនត្រូវឲ្យឈ្នួញទិញមាន់  
និងអ្នកដទៃចូលក្នុងទ្រុង  
មាន់ ឬក្នុងទីធ្លាចិញ្ចឹមមាន់

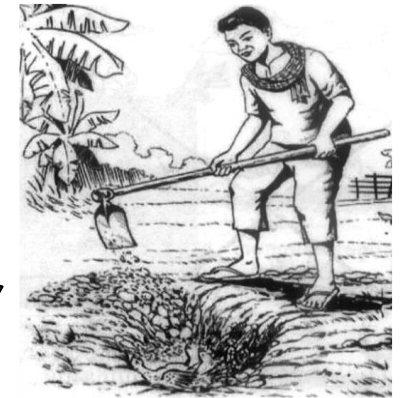

បើមាន់ងាប់ដោយជម្ងឺត្រូវ  
យកទៅកប់ ឬដុតចោល

ដាក់ទឹកកំបោរនៅមាត់ទ្វារសម្រាប់  
ជ្រលក់បាតជើងសម្លាប់មេរោគមុនចូល







## ការការពារជម្ងឺ និងទម្លាក់ព្រូនមាន់

ជម្ងឺឆ្លងសំខាន់ៗបណ្តាលឲ្យមានជម្ងឺ និងងាប់



ជម្ងឺញ្ចូវកាស ឬ ដង្កើកាច់

ជម្ងឺអុតមាន់ (ដុំពកលើក្បាល មុខ)

ជម្ងឺអាសន្នរោគ

តើត្រូវការការពារមាន់កុំឲ្យកើតជម្ងឺទាំងនេះយ៉ាងដូចម្តេច?

- ចាក់វ៉ាក់សាំងការពារ មុនពេលសត្វឈឺ
- ចាក់វ៉ាក់សាំងការពារជម្ងឺមាន់ទាំងអស់ឲ្យបានយ៉ាងតិច៣មុខ ទៅតាមអាយុរបស់មាន់ (ជម្ងឺញ្ចូវកាស, អុត និងអាសន្នរោគ)
- ចាក់វិលីកឡើងវិញឲ្យបានទៀងទាត់ ជាពិសេសមេបាពូជ
- វ៉ាក់សាំងដែលនៅសល់ពីការប្រើប្រាស់ត្រូវដុត ឬកប់ចោល

កម្មវិធីចាក់វ៉ាក់សាំង និងទម្លាក់ព្រូន

អាយុ ១ ទៅ ៣ ថ្ងៃ



បន្តក៏វ៉ាក់សាំង ញ្ចូវកាសនៅ ភ្នែក ច្រមុះ

អាយុ ៧ ទៅ ១០ ថ្ងៃ



ជួសស្លាបរងវ៉ាក់សាំងអុត



អាយុ ២ ខែ



ចាក់វ៉ាក់សាំងអាសន្នរោគនៅសាច់ដុំទ្រូង

អាយុ ២ ខែកន្លះ



ទម្លាក់ព្រូន